

# Fundația GFG – Caiet de lucru al elevului

Nume:







# Prezentare generală

Acest curs se concentrează pe crearea unui model funcțional al unui Combinat producător de oțel, care va fi modernizat cu tehnologii de ultimă generație, ‘verzi’, ale viitorului. Echipele explorează construirea și cablarea manuală a fiecărui departament al Combinatului, învățând atât despre departament, cât și despre meseriile pe care acesta le oferă. Elevii au posibilitatea de a le studia și de a experimenta procesul de aplicare pentru un post, prin crearea unui CV digital, implicându-se într-un interviu simulat, cu scopul de a câștiga experiență valoroasă pentru viitor. Activitățile săptămânii se concentrează pe dezvoltarea competențelor STEM, competențelor digitale, întocmirea unui CV și competențele pentru interviul de angajare. Cursul culminează cu o expoziție a echipelor, pentru a-și prezenta rezultatele și pentru a fi sărbătoriți atât de către colegii lor, cât și de către personalul implicat.

**Acest program de învățare personalizat a fost creat în așa fel încât să fie un mijloc eficient și distractiv pentru obținerea următoarelor rezultate:**

Oferirea de informații despre meseriile ‘verzi’, în special în industria oțelului, în același timp educându-i pe elevi despre activitatea Alianței GFG și despre motivația și determinarea acestora de a atinge Zero emisii

Stimularea interesului elevilor față de STEM/ STEAM și industria VERDE, ca opțiune de carieră sau ca opțiune de studiu în viitor.

Creșterea încrederii în sine, a motivației și perseverenței

Îmbunătățirea competențelor de bază și a șanselor de a se angaja pentru toți elevii

Oferirea unei oportunități de a obține credite pentru o calificare de nivel unu aprobată de Rewise Learning, care este un centru aprobat Agored Cymru din Marea Britanie

## 01.Scop

Pentru ca elevul să întocmească un CV digital și să aplice pentru un loc de muncă care se potrivește competențelor sale.

Pentru ca elevul să înțeleagă cum să aplice pentru un loc de muncă, să se pregătească pentru un interviu și să se poată descurca într-un interviu de angajare simulat.

## 02. c (1 credit) Cod modul: HC61CY021

Obiective de învățare: Elevul va putea să:	Criterii de evaluare: Elevul este capabil să:	Colecție de dovezi: 1. Caiete de lucru 2. Postere motivaționale 3. Observații îndrumătorilor
1. Întocmească un CV în format digital.	1.1 Identifice elementele de bază ale unui CV. 1.2. Întocmească propriul CV în format digital.	
2. Aplice pentru un loc de muncă într-o anumită industrie.	2.1 Identifice o meserie care se potrivește cu propriile competențe, calități și aspirații. 2.2 Aplice pentru un loc de muncă	

## 03. Informații privind evaluarea:

Digital – un format digital poate fi text, un videoclip sau orice alt mediu digital.

Dacă nu se menționează în mod specific în informațiile privind evaluarea, declarații multiple, potrivit oricărui criterii de evaluare, înseamnă minim două declarații.

## 04. Competențe pentru interviu. (2 credite) Cod modul: HC61CY020

Obiective de învățare: Elevul va putea să:	Criterii de evaluare: Elevul poate să:	Colecție de dovezi: 1. Broșuri. 2. Declarație scrisă 3. Presentare 4. Observații îndrumător 5. Dovezi foto/video ale celor menționate mai sus, adnotate de către îndrumător.
1. Se pregătească pentru un interviu.	1.1 Identifice oportunitatea pentru care dorește să susțină un interviu. 1.2 Planifice pașii pe care trebuie să îi parcurgă până la interviu.	
2. Poată participa la un interviu.	2.1 Ofere informații despre sine în cadrul unui interviu, răspunzând la întrebări cu informații relevante, prin intermediul unui limbaj adecvat 2.2 Folosească feedback-ul pentru a revedea felul în care s-a comportat la interviu și să spună ce ar face diferit pe viitor.	

## 05. Informații privind evaluarea:

AC 1.2 Elevul trebuie să ia în considerare și următoarele elemente:

- o ținută potrivită pentru un interviu de angajare
- întrebări care îi pot fi adresate și răspunsurile potrivite
- informații/experiențe relevante care îl pot ajuta și pe care le poate menționa la interviu.

Dacă nu se menționează în mod specific în informațiile privind evaluarea, declarații multiple, potrivit oricăror criterii de evaluare, înseamnă minim două declarații.



# Informații privind calificarea

Verde = Întocmirea unui CV în format digital, Cod modul: HC61CY021

Portocaliu = Competențe pentru interviu, Cod modul: HC61CY020

## DECLARAȚIE

Declar că toate rezultatele obținute îmi aparțin și că am îndeplinit toate cerințele din caietul de lucru și toate declarațiile doveditoare au fost semnate de către un supervisor/îndrumător/lider de grup sau colaborator. Am luat la cunoștință tot feedback-ul oferit de îndrumător.

Semnătură elev: \_\_\_\_\_ Dată: \_\_\_\_\_

## DECLARAȚIA PERSOANEI AUTORIZATE

Confirm că aceste rezultate îi aparțin elevului și rolul meu este să notez în locul elevului.

Semnătură elev: \_\_\_\_\_

Semnătură persoană autorizată: \_\_\_\_\_ Dată: \_\_\_\_\_



# Definiții

**STEM:**  
 Știință  
 Tehnologie  
 Inginerie  
 Matematică



**Competențe digitale:** se referă la capacitatea de a găsi, evalua, utiliza, partaja și crea conținut folosind dispozitive digitale, cum ar fi computere și telefoane inteligente.

**Întocmirea unui CV:** Un CV este documentul folosit atunci când aplici pentru un loc de muncă. Trebuie să includă descrierea propriei persoane, calificări relevante și experiență de lucru, de asemenea, competențe și hobby-uri.

**Competențe pentru interviu:** Tehnici emoționale și alte tactici pe care cei aflați în căutarea unui loc de muncă le consideră eficiente atunci când participă la un interviu de angajare, alături de voluntariat și referințe



# Jocul cu Cartonaje

Notițe/Cuvinte cheie

---

---

---

---

---

---

---

---

---

---



# Etapa 3: Generarea Energiei Regenerabile

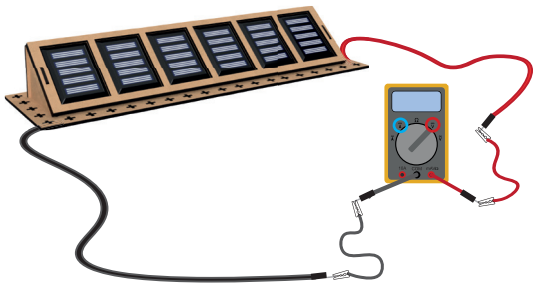

## Testarea tensiunii și amperajelor fermei solare

Gândiți-vă la modul în care ferma solară ar putea produce mai multă energie



### PUTERE SOLARĂ

## Testarea tensiunii dintr-un parc

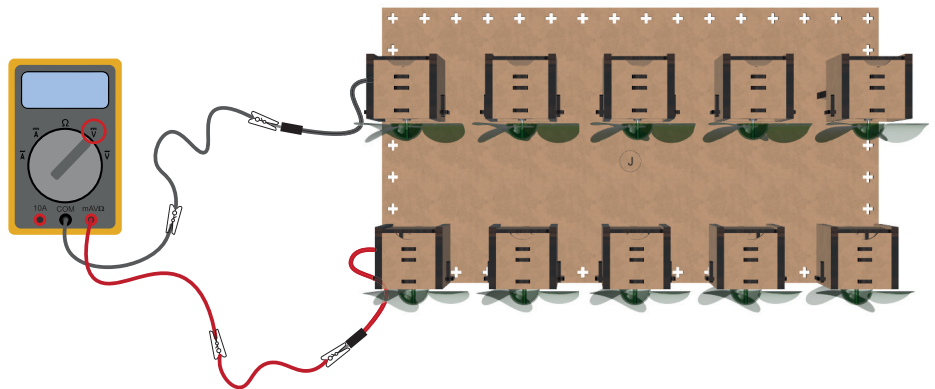
Gândește-te cum ar putea un parc eolian să producă mai multă energie

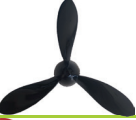
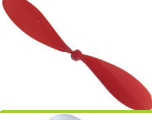

### PUTEREA VÂNTULUI

	(V)
	
	
	
	

# Etapa 4 Modernizare

## Înainte de Modernizare

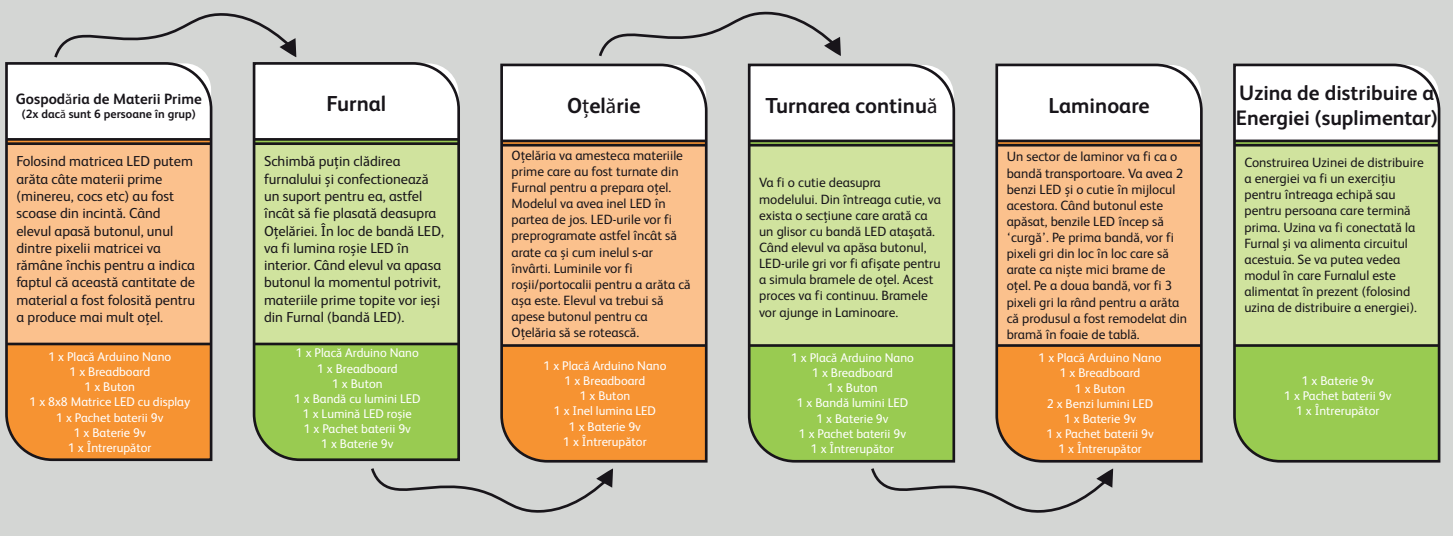

## După Modernizare

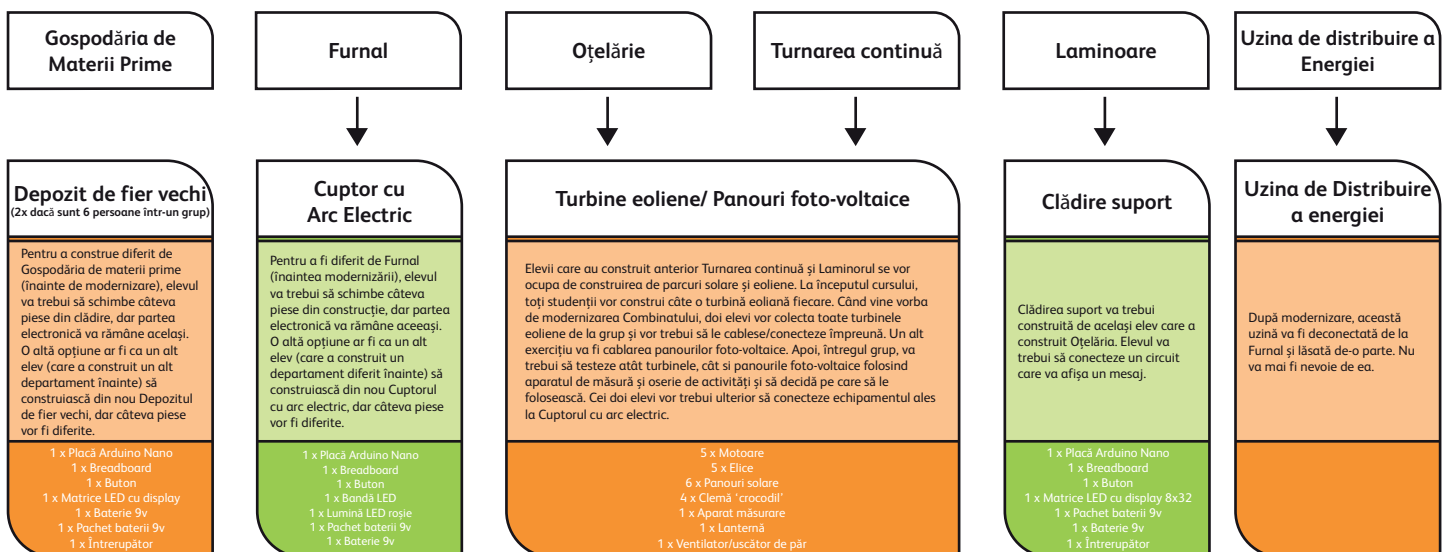



# Întrebări despre calificare

## 1.1 Care sunt elementele de bază ale unui CV?

---

---

---

---

---

## 1.2 Întocmește-ți CV-ul în format digital

Semnătură îndrumător: \_\_\_\_\_ Dată: \_\_\_\_\_

2.1 Identifică o meserie ce se potrivește competențelor, calităților și aspirațiilor tale

---

---

---

---

1.1 Identifică o oportunitate pentru care ți-ar plăcea să susții un interviu

---

---

---

---

2.2 Aplică pentru un loc de muncă

Semnătură îndrumător: \_\_\_\_\_ Dată: \_\_\_\_\_



## 2.1 O scurtă prezentare a ta în cadrul interviului, adresarea unor întrebări relevante și utilizarea unui limbaj adecvat

SECȚIUNE DOAR PENTRU INTERVIEWATOR. Notați interviuatul. Încercuiți de la 1-5 = scăzut până la ridicat.

### Îmbrăcat corect

Note: 1 - 2 - 3 - 4 - 5

Comentarii: \_\_\_\_\_

### Pregătit pentru interviu

Note: 1 - 2 - 3 - 4 - 5

Comentarii: \_\_\_\_\_

### Cunoașterea postului

Note: 1 - 2 - 3 - 4 - 5

Comentarii: \_\_\_\_\_

### Cum răspunde la întrebări

Note: 1 - 2 - 3 - 4 - 5

Comentarii: \_\_\_\_\_

### Limbaj corporal și Atitudine

Note: 1 - 2 - 3 - 4 - 5

Comentarii: \_\_\_\_\_

Subsemnatul, \_\_\_\_\_ (interviewator) confirm că  
\_\_\_\_\_ (elev) a participat la un interviu de angajare. De  
asemenea, confirm că am oferit feedback elevului.

Semnătură interviewator: \_\_\_\_\_ Dată: \_\_\_\_\_







# Expoziția.

Acum ai ocazia să prezinți tot ce ai lucrat săptămâna aceasta

Ia în considerare următoarele:

Fii pregătit să te prezinți

Fii pregătit să vorbești despre ceea ce ai învățat

Prezintă kit-ul STEM

Fii pregătit să vorbești despre ceea ce ți-a plăcut / despre partea favorită din curs

Prezintă CV-ul

Fii pregătit să vorbești despre posibilitatea de a avea o carieră, pe viitor, într-o industrie 'verde' sau STEAM.

Mult noroc și felicitări!









Powered by  
**Rewise**

---